

Nível Dois / Lição Sete I Tessalonicenses 1-3

Instruções: Leia I Tessalonicenses capítulos um a três pelo menos uma vez. Depois de ler essa passagem, leia de novo seguindo os pontos apresentados nesta lição. Qualquer pergunta feita nesta secção seguida da notificação (***) é para responder no seu lugar apropriado no questionário. A única parte desta lição que se deve enviar para os escritórios é o questionário.

Vista panorâmica

A cidade de Tessalónica estava situada na Macedónia no Mar Aegean. Paulo passou por esta cidade na sua segunda e terceira viagens missionárias e encontrou uma igreja entre os Tessalonicenses. Leia Actos 17:1-13 e note o que aconteceu na primeira vez em que Paulo e os seus companheiros visitaram esta cidade. A partir de Actos 20:4 e 27:2 sabemos que dois crentes desta cidade eventualmente acompanharam Paulo – provavelmente como pregadores – quem eram eles? (*1*) Segundo Fil. 4:10-16, esta igreja era pobre materialmente. Esta igreja era forte e fiel no meio de muita perseguição.

Pelo título assim como pelo conteúdo do livro, não existe dúvida de que o Apóstolo Paulo é o autor humano (lembre-se, “epístola” significa “carta”). O pós-escrito final diz que a carta foi escrita de Atenas. Esta epístola foi provavelmente a primeira carta escrita por Paulo a uma igreja (as cartas de Paulo não se encontram no NT na ordem pela qual foram escritas.)

Capítulo 1

1:1 - “Silvano” – outro nome para “Silas” e “Timóteo”. Este era o mesmo Timóteo a quem os livros de I e II Tim. Foram escritos. Note Actos 16:1-3

- “à igreja dos Tessalonicenses” – nos tempos da igreja primitiva, todos os crentes em qualquer cidade constituíam uma igreja, apesar de que realmente muitas vezes se reuniam em diversas casas diferentes. Hoje em dia, os crentes de alguma cidade provavelmente estão espalhados entre diversas igrejas diferentes e denominações em qualquer cidade; isto porém, não significa necessariamente que cada igreja ou grupo com pessoas salvas neles é doutrinariamente pura ou correcta.

1:2 - “sempre” pode significar “em todo o tempo” (isto é, cada segundo em cada dia) ou pode significar “consistentemente” que é o significado neste versículo; isto liga-se com “sem cessar” no versículo três.

1:3 - “obra da fé” – obediência porque alguém crê em Deus;
- “trabalho do amor” – o amor é a motivação para o trabalho, ou servir a Deus;
- “paciência da esperança” – isto refere-se à expectativa do Cristão esperando pela volta de Cristo – o que diz Paulo acerca deste ponto em II Tes. 3:5? (*2*)

1:4 - “eleição” significa escolhidos; cada crente é “escolhido” por Deus na salvação – compare Ef. 1:1-5 e I Pedro 1:2.

1:5 - Paulo disse que quando ele pregou o evangelho à aquelas pessoas, não veio apenas com um monte palavras, mas veio com três coisas: 1) em poder; 2) no Espírito Santo; 3) e em muita certeza. Muitos dos grupos Carismáticos dos nossos dias são muito rápidos para enfatizarem os dois primeiros pontos, mas certamente omitem o terceiro. Muitos dos grupos Carismáticos não têm a certeza da sua salvação, não têm a certeza de que “os milagres” que procuram são sempre genuínos ou que sempre são de Deus, etc.... Esta é a ratoeira que o diabo prepara para aqueles que andam pela vista, em vez de andarem pela fé. Qual a declaração que Paulo faz em II Cor. 5:7? (*3*). O crente que tem falta de “MUITA certeza” na sua salvação, no seu caminhar com o Senhor, etc. nunca irá ficar espiritualmente maduro.

1:6 - Não existe nada de errado em seguir um homem, desde que ele esteja a seguir a Bíblia; é a sua responsabilidade observá-lo e parar de o seguir onde ele não obedece ou segue a Bíblia. Note como as pessoas da cidade de Bereia (Actos 17:11) eram cuidadosos mesmo ao ponto de verificarem o apóstolo Paulo ao usarem a autoridade final das escrituras de Deus!

1:7 - “modelos” – “exemplos”.

1:8 - “não temos necessidade de falar coisa alguma...” – muitos Cristãos pensam que é o trabalho do ministro (pastor) falar às pessoas acerca de Jesus Cristo; Paulo claramente louva os Tessalonicenses por “soarem” a palavra do Senhor e por “espalharem por todos os lugares” a sua fé – estes não eram pregadores, mas Crentes vulgares. Testemunhar para os perdidos e encorajar outros Cristãos NÃO é apenas o trabalho do pregador, mas o SEU trabalho! A quem é que você testemunhou nesta semana?

1:9 - “convertestes...” – esta é a doutrina Bíblica do arrependimento – deixar o pecado (neste caso a adoração de ídolos) para obedecer e servir o Deus Altíssimo.

1:10 - estes crentes foram encorajados a “esperar por” Jesus Cristo que iria vir “do céu”. Um dos tópicos principais de I Tes. É a volta de Jesus Cristo para a sua igreja – nós iremos examinar a doutrina da Bíblia detalhadamente no capítulo quatro.

- “a quem ressuscitou dos mortos” – quem ressuscitou Jesus dos mortos segundo este versículo e segundo Actos 4:10? (*4*) Quem ressuscitou Jesus segundo Rom. 8:11? (*5*) Segundo João 10:18? Todas as três pessoas da trindade estavam envolvidas na ressurreição de Cristo!

- “livra-nos da ira futura...” – existem duas coisas na escritura especificamente apontadas como “ira”: 1) em Apoc. 14:10, inferno ou lago de fogo, é referido como a ira de Deus; 2) o “dia da ira” encontra-se quatro vezes (exemplo, Sof. 1:15 na Bíblia como referência ao período de sete anos da grande tribulação que o mundo ainda está à espera. O crente genuíno em Jesus Cristo já foi “liberto” de AMBOS. Somos libertos do inferno no momento em que somos salvos (João 3:16; 3:36; etc.) – isto é uma outra prova de que ninguém pode perder a sua salvação! Quando Jesus voltar do céu para a sua igreja, aqueles de nós que somos salvos iremos ser libertos da ira da tribulação.

Capítulo 2

2:2 - “sido agravados” – quando Paulo pregava o evangelho em Tessalónica, ele o fazia com muita controvérsia (veja Actos 17:1-13!). Algumas pessoas hoje dizem que o Cristão nunca deve ser “controverso” ou disputar com outros enquanto lhes tenta levar o evangelho, mas para dizerem isto eles ignoram os exemplos de Cristo, Paulo, etc. A atitude correcta nesta situação é a atitude equilibrada – o evangelho não é popular, e nem nós fazemos muitos amigos dizendo às pessoas que elas são pecadoras – mas estes são pontos necessários da verdade que devem ser comunicados. O Cristão não sai para começar lutas ou disputas, mas se testemunha com ousadia pelo Senhor Jesus Cristo, as pessoas irão ficar ofendidas como no caso de Paulo. O nosso objectivo, como está declarado no versículo quatro, não é para agradar aos homens, mas para agradar a Deus!

2:4 - Quando é que Deus irá provar o coração do crente? Romanos 14:10-12!)*6*)
- Resuma Gálatas 1:10 (*7*)

2:6 - “glória” – significa gabar-se ou ter orgulho extremo nalguma coisa ou alguém. O que diz I Cor. 3:21 que nós não nos devemos gloriar? (*8*). Quais as três coisas que Jer. 9:23 diz que não deve ser glorificado? (*9*) O que DEVEMOS nós gloriar segundo Jer.9:24? (*10*)

2:7 - “fomos brandos...” – compare com II Tim. 2:24 e Tito 3:2.

2:10 - Paulo enfatiza que ele se “comportava” na maneira certa; note o que Paulo diz em I Tim. 3:1-2 quando debate as qualificações para um bispo ou pastor.

2:11 - “exortar” – aconselhar, avisar ou acautelar; “consolar” – compare II Cor. 1:4; e “cargo” – dar ordens específicas.

2:12 - nenhum de nós é “digno de Deus” ou digno de ser salvo; porém, o Cristão deve andar (uma referência à sua vida diária) “digno de Deus” no sentido de fazer aquelas coisas que agradam a Deus – compare Col. 1:10.

1:13 - este é um versículo da Bíblia muito importante porque soma as duas maneiras em como as pessoas podem ver a Palavra de Deus – como a palavra de homens ou como a palavra de Deus. A Bíblia trabalha no descrente convencendo-o do seu pecado e da sua necessidade de ser salvo (compare com Is. 55:11). Porém, a Bíblia “efectivamente” trabalha no homem ou mulher que crê – a Bíblia lhes dá ajuda prática na vida diária, aconselha, ajuda, encorajamento, etc. O que pode anular ou encobrir o efeito da bíblia segundo Marcos 7:13? (*11*) O que mais pode tornar a Bíblia inútil segundo Heb. 4:2? (*12*)

2:18 - note as formas em que Satanás impede o Cristão e a obra do evangelho: 1) ele lança dúvida sobre a palavra de Deus – Gén. 3:1,2; 2) ele tenta – Mateus 4:1-10; 3) ele se opõe à palavra – Marcos 4:15,19; 4) ele causa sofrimento – Lucas 13:10-16; 5) ele causa morte e diz mentiras – João 8:44; 6) ele causa cegueira espiritual – II Cor. 4:4; 7) ao trabalhar através dos seus ministros – II Cor. 11:14-15; 8) através de desencorajamento – II Cor. 12:7; 9) através de milagres – II Tes. 2:8-9; e 10) através de falsas doutrinas – I Tim. 4:1. Estas são apenas algumas das formas que Satanás impede.

2:19-20 - no Trono do Julgamento de Cristo todos os crentes irão prestar contas do seu serviço para o Senhor enquanto na terra (II Cor. 5:10); uma forma de castigo será entregue aos infiéis (Col. 3:24-25) enquanto as recompensas serão dadas por Cristo pela fidelidade. Um tipo de recompensa a ser ganha envolve várias “coroas” mencionadas através do NT. A “coroa da alegria” parece ser a recompensa para aqueles cristãos que fielmente conduziram outros homens e mulheres ao conhecimento da salvação de Jesus Cristo. Esta coroa do “ganhador de almas” para ser dada quando Cristo aparecer, é feita daquelas pessoas que você ganhou

para o Senhor. Veja como “alegria” está ligado com ganhar almas em Salmo 126:5-6 e João 4:36. Homens no VT algumas vezes são comparados a jóias nas coroas (Veja Mal. 3:17; Isa. 62:3). À luz disto, como Paulo se refere aos crentes em Fil. 4:1? (*13*)

Capítulo 3

3:2 - “confortar....exortar” – lembre-se, esta era uma igreja perseguida passando por muito sofrimento (veja 2:14); na próxima vez em que você pensa que as coisas estão a ser difíceis na sua vida, lembre-se desses Cristãos que foram perseguidos, torturados e mortos pela sua fé!

3:3-4 - O que é PROMETIDO ao crente em II Tim. 3:12? (*14*). Paulo era muito “avançado” e honesto com esses Cristãos, avisando-os acerca das dificuldades e provas que iriam surgir. Sabendo isto, nós não devemos deixar que tais provas obtenham o melhor de nós. Se não houver tais problemas na sua vida, então você está à beira de encontrar uma tempestade a vir no virar da esquina ou talvez você esteja a falhar de ir ao encontro das condições estabelecidas em II Tim, 3:12.

3:5 - uma das coisas que o “tentador” (Satanás) tenta fazer para ter os crentes a deixarem “a fé” – isto não quer dizer que perdem a sua salvação, simplesmente significa que se tornam 100% inúteis no seu serviço para o Senhor. Resuma I Tim. 4:1. (*15*)

3:6 - “caridade” – é amor em acção ou o tipo de amor que se dá a si mesmo. Caridade é muito mais do que simplesmente “amor” como muitas das novas “bíblías” traduzem.

3:8 - um dos maiores encorajamentos para um ministro é descobrir que as pessoas que Deus lhe confiou ao seu cuidado estão a “permanecer firmes no Senhor”. O que diz o apóstolo João em III João 4? (*16*)

3:10 - a palavra “perfeito” (o verbo) pode significar remover todas as fendas ou fazer completo. Completar é o que é entendido neste versículo. Todos os cristãos têm “falta” na sua fé e podem usar alguma perfeição. Compare II Pedro 1:4-9.

3:11 - uma referência à trindade se “Deus” aqui se está a referir ao Espírito.

3:12 - Os Cristãos nunca devem estar satisfeitos com a quantidade de amor que estão a demonstrar nas suas vidas; eles devem estar sempre a aumentar e a abundar em amor. Note que este amor é para ser primeiramente dirigido a outros cristãos e em segundo lugar aos perdidos – compare 4:9-10.

3:13 - o “fim” ou alvo de aumentar e abundar em amor é para ser estabelecido em santidade. Muitos dos chamados Cristãos falam acerca de “amar os outros”, mas são pessoas muito incertas com pequena santidade nas suas vidas pessoais. Simplesmente falar acerca de amor ou simplesmente fazer boas obras para com os outros não é indicação do amor de Deus a ser manifestado. Note que o amor mencionado neste versículo é um acto de Deus (“o Senhor vos fez...”) e irá completar através de crentes obedientes e justos.

- “avinda do Nosso Senhor Jesus Cristo com todos os seus santos” – outra referência ao arrebatamento, ou vinda de Jesus para a igreja a ser mais desenvolvida na próxima lição.

Questionário
I Tessalonicenses 1-3

Nome: _____

Instruções: Este questionário consiste em trinta e três perguntas e uma pergunta de bônus. A primeira parte do seu questionário consiste das perguntas do seu guia de estudo cujas respostas devem aparecer em baixo. O resto do seu questionário é escolha múltipla. A partir da escritura e os comentários tratados nesta lição, escolha a melhor resposta para a pergunta e faça um círculo em volta. Sempre haverá apenas uma melhor resposta única. Depois de completar este questionário, entregue ao seu professor. Você **pode** usar a sua Bíblia assim como também o material nesta lição para responder a estas perguntas. Cada pergunta vale três pontos.

Parte I – Perguntas de estudo:

1. a. _____ b. _____
2. _____
3. _____
4. _____ 5. _____
6. _____
7. _____
8. _____
9. a. _____ b. _____ c. _____
10. _____
11. _____ 12. _____
13. _____ 14. _____
15. _____
16. _____

Parte II – Escolha Múltipla:

17. A que se comparou Paulo quando estava a debater como ele se comportava entre os Tessalonicenses?
 A. Uma mãe B. Um pai C. Um enfermeiro D. Ambos B e C
18. Qual o país ou área estava situada Tessalónica?
 A. Judeia B. Macedónia C. Acaia D. Grécia
19. Como é que os Tessalonicenses receberam a palavra de Deus quando Paulo lha pregou?
 A. Como a palavra dos homens C. Ao principio com cepticismo, mas depois como a verdade
 B. Como a palavra de Deus D. Nenhuma das respostas
20. Quais as duas cidades que Paulo e os seus companheiros passaram antes de entrarem em Tessalónica?
 A. Derbe e Listra B. Tiatira e Sardis C. Icónio e listra D. Anfipolis e Apolónia
21. O que Paulo orou que iria acontecer ao amor demonstrado por esses crentes?
 A. Iria abundar C. Iria ser demonstrado a todos os homens
 B. Iria aumentar D. Todas as respostas
22. O queria Paulo que os crentes desta igreja “andassem dignos” de quê?
 A. Da sua chamada B. Deus C. Salvação D. Todas as respostas
23. Do que os Tessalonicenses se converteram-se a Deus? (Seja específico)
 A. Festivais pagãos B. Descrença C. Fornicação D. Ídolos

24. O que Paulo disse que um dia Deus iria provar?
- A. Os nossos corações B. Os nossos motivos C. A nossa fé D. Todas as respostas
25. Muitos dos grupos carismáticos dos nossos dias enfatizam o poder do evangelho juntamente com o papel do Espírito Santo, mas qual o terceiro elemento que muitos deles muitas vezes negligenciam e que Paulo enfatiza?
- A. Fé B. Milagres C. Misericórdia D. Segurança
26. Quando Paulo pregava, muitos dos Judeus de Tessalónica não gostaram da sua mensagem e provocaram uma agitação – qual foi a casa que eles atacaram?
- A. Silvano B. Jason C. Aquila D. Onésimo
27. Qual do seguinte descreve o comportamento de Paulo entre essas pessoas?
- A. Irrepreensível B. Justo C. Santo D. Todas as respostas
28. Quem é que realmente ressuscitou Jesus dos mortos segundo a Bíblia?
- A. O Pai B. O próprio Cristo C. O Espírito Santo D. Todas as respostas
29. Quem impediu Paulo?
- A. Satanás B. César C. O governador de Acaia D. Todas as respostas
30. Quando Jesus voltar, quem virá com Ele?
- A. Anjos B. Os seus santos C. O Pai D. Todas as respostas
31. Qual a “coroa” que Paulo aguardava? A coroa da: _____
- A. Vida B. Alegria C. Fidelidade D. Nenhuma das respostas
32. O que significa “aconselhar, avisar ou acautelar”?
- A. Exemplo B. Exortar C. Abster-se D. Eleição
33. Quando é que Paulo foi “tratado vergonhosamente” antes de Tessalónica?
- A. Alexandria B. Atenas C. Filipos D. Efésios

Pergunta de Bónus: (Vale cinco pontos)

Qual a palavra chave que explica ou define a doutrina do “arrependimento”?

Nível Dois / Lição Oito
I Tessalonicenses 4-5

Instruções: Leia I Tessalonicenses capítulos quatro e cinco pelo menos uma vez. Depois de ler essa passagem, leia de novo seguindo os pontos apresentados nesta lição. Qualquer pergunta feita nesta secção seguida da notificação (***) é para responder no seu lugar apropriado no questionário. A única parte desta lição que se deve enviar para os escritórios é o questionário.

Capítulo 4

4:3 - Muitos Cristãos hoje vagueiam desorientados perguntando qual é a vontade de Deus para as suas vidas. A vontade de Deus para a sua vida tem dois lados – uma vontade geral e uma vontade específica. A vontade geral de Deus é o que a Bíblia plenamente nos diz aquilo que Deus deseja ou manda para todos nós que somos crentes. Este versículo claramente nos diz que a vontade de Deus é para que todos os Cristãos se abstenham da fornicação (pecados sexuais). O que é declarado como a vontade de Deus em 5:18? (*1*) Estes são exemplos da vontade de Deus para cada Cristão. O Cristão que é obediente a estas ordens gerais será então um candidato a encontrar a vontade específica de Deus para a sua vida – o que Deus quer que eu faça? Note Salmo 16:11; Prov. 3:5-6; Rom. 12:1-2.

4:4 - “o seu vaso” – uma referência aos nossos corpos – compare com II Tim. 2:21. O que diz I Cor. 6:19-20 acerca do seu corpo? (*2*)

4:3-4 - “santificação” – santificar significa tornar santo ou separar; ambos estes versículos ligam santificação com pureza – isto é, a pessoa é separada dos pecados sexuais e portanto é santa e pura.

Santificação é uma doutrina importante da Bíblia que tem três diferentes aspectos; passado, presente e futuro. Leia II Cor. 1:10 e note o aspecto passado, presente e futuro da “libertação”. No passado, no momento da salvação, o Cristão é liberto, ou separado, do castigo do pecado (inferno); presentemente, enquanto vive na terra o cristão é liberto do poder do pecado ao se entregar a Deus em vez de se entregar à carne; no futuro, na morte ou na vinda de Cristo, o Cristão será libertado da presença do pecado quando ele chegar a um céu perfeito com um corpo glorificado. Estes são os três tipos de santificação.

4:5 - “concupiscência” – desejos ilícitos, irregulares ou desnaturais – Col. 3:5

4:6 - o Cristão que “defraudar” (rouba, engana, ganha vantagem, etc.) o seu irmão muitas vezes se esquece de que um dia Deus irá acertar todas as suas contas.

4:7 - resuma I Pedro 1:15-16 (*3*)

4:8 - “nós” neste versículo refere-se a Paulo, Silvano, Timóteo e a igreja dos Tessalonicenses (veja 1:1); como aplicação, todos os cristãos estão certamente em vista mostrando-nos que o Espírito Santo foi dado a todos os crentes. Este facto foi debatido na lição sobre Romanos capítulo oito e mais uma vez nega o ensino moderno de alguns de que o baptismo do Espírito Santo é algum tipo de recepção do Espírito Santo “após salvação”. Cada Cristão recebe o Espírito Santo no momento exacto em que é salvo – compare Rom. 8:9 e o comentário dessa lição no nível um.

4:11 - “procureis viver quietos...tratar dos vossos próprios negócios...trabalhar...” – murmuração e indolência ou preguiça andam de mãos dadas. Compare II Tes. 3:12-13 e I Tim. 5:11-13. Qual é a ordem semelhante que se encontra em I Ped. 4:15? (*4*)

4:12 - os dois resultados de alguém que mantém a sua boca fechada, mete-se na sua própria vida e trabalha!

4:13-18 - estes seis versículos são uma das explicações mais claras de uma das doutrinas mais importantes na palavra de Deus para os Cristãos do NT – a doutrina da vinda de Cristo para a igreja. Este acontecimento é por vezes referido como o “arrebamento” (“arrebamento” não é uma palavra bíblica, mas significa “levar pelos ares”). O esquema na seguinte página mostra em termos muito simples os acontecimentos profetizados na escritura que ainda vão acontecer na ordem em que a Bíblia os apresenta. Iremos examinar essas diferentes coisas quando surgirem nos nossos estudos. O ponto que queremos apontar aqui é que o arrebamento é o PRÓXIMO acontecimento que está marcado para acontecer no calendário de Deus. Os crentes na igreja de Tessalónica pareciam ficar incomodados acerca dos crentes que já tinham morrido (v. 13) e queriam saber o que iria acontecer a esses crentes. Lembre-se de que o termo “dormir” é uma das maneiras em que a bíblia se refere à morte (João 11:11-14) e que o conceito de “sono da alma” ensinado pelos cultos não é bíblico (veja as notas sobre Gén. 35:18 na lição quatro deste nível).

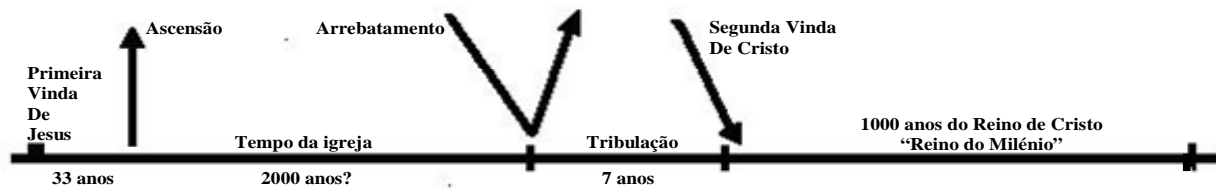

Note no versículo 14, que aqueles “aos que em Jesus dormem, Deus os tornará a trazer COM ELE.” Esses Cristãos que morreram a mais de 1900 anos atrás tiveram os seus corpos enterrados na terra ou no mar, mas as suas almas NESTE MOMENTO estão com Jesus (Onde II Cor. 5:8 diz que o Cristão ausente do seu corpo está? (*5*)) Quando Jesus voltar para aqueles de nós Cristãos que ainda estamos vivos, ele irá trazer aqueles crentes que já morreram “em Cristo” COM ELE. Em ligação a isto leia 5:10 e Rom.14:8-9.

4:15 - “pela palavra do Senhor” – Paulo enfatiza a doutrina da vinda de Cristo para a igreja como uma doutrina inspirada.
 - “preceder” – neste caso, “preceder” significa “ir adiante” – vindo da ideia “antes do acontecimento”; aqueles que estão vivos na altura do arrebatamento não irão “ser levados” antes daqueles que já morreram. Uma leitura cuidadosa desta passagem mostra que aqueles crentes que morreram em Cristo e cujas almas estão agora no céu irão voltar COM Jesus e irão ter os seus corpos ressuscitados da terra. Esses corpos ressurrectos serão corpos celestiais em vez de corpos terrestres; eles serão incorruptíveis – incapazes de contraírem doenças, morte, ou mesmo pecado. Leia I Cor. 15:39-44. Quando esses santos que morreram em Cristo se juntam aos seus corpos novos e ressurrectos, eles serão levados no ar primeiro – aqueles de nós que ainda estivermos vivos iremos seguir imediatamente (note vs. 16-17). Em vez de sermos “ressurrectos”, seremos “transformados” e dados corpos novos incorruptíveis – os crentes que morrem são “ressuscitados” e aqueles que ainda estão vivos são “transformados”. Resuma I Cor. 15:51-53 (*6*).

4:16 - três coisas acompanham a vinda de Cristo para a igreja; 1) “um grito” – provavelmente as palavras “sobe aqui” (veja Ap. 4:1 e 11:12; 2) “a voz do arcanjo” – muitas vezes os anjos anunciam coisas na presença do Senhor como se pode ver através do livro de Apocalipse; existe um só arcanjo (arc = primeiro ou cabeça) mencionado pelo nome na Bíblia – quem é este segundo Judas 9? (*7*). Estes versículos são mal usados pelas Testemunhas de Jeová para ensinar que Jesus não é Deus, mas que Jesus é o arcanjo mencionado em Judas; 3) “a trombeta de Deus” também anuncia a volta de Cristo – compare isto com I Cor. 15:51.

4:17 - o arrebatamento é uma doutrina de conforto em que Jesus realmente pode voltar em qualquer minuto para a igreja; apesar de dúzias de gerações terem vindo e ido, todos esperando que Jesus voltasse, eventualmente irá haver uma geração de Cristãos que estarão vivos quando Ele voltar. Paulo chama a esta doutrina “a esperança abençoada!” dos Cristãos. Quem nos foi dito que virá nos “últimos dias” e o que irão dizer segundo II Pedro 3:3-4? (*8*). Alguns outros pontos importantes devem ser notados:

1) esta doutrina da vinda de Cristo para todos os Cristãos é mencionado dúzias de vezes através das epístolas de Paulo – por favor, tome nota de exemplos como em Fil. 3:20; Col. 3:4; II Tim. 4:8 e Tito 2:13 – note que a palavra chave é muitas vezes “aparecer” ou “aparecendo”.

2) doutrinariamente, esta volta de Cristo não deve ser confundida com as outras “duas vindas de Cristo” encontradas nas escrituras (veja o mapa). O que é geralmente referido como a “primeira vinda” de Cristo tem a ver com a sua chegada em Belém como um bebé e os seus subsequentes 33 anos na terra. O que é geralmente referido como “a segunda vinda” de Cristo ou “segundo advento” é o nome dado à volta de Cristo para a terra depois dos sete anos de tribulação. A razão porque não chamamos ao “arrebatamento” a “vinda” de Cristo é porque Jesus realmente não desce à terra (note em I Tes. 4:17 que Jesus se encontra com os crentes “no ar”; porém, nas duas “vindas” de Cristo, Jesus realmente vem à terra. Mais uma vez, tais termos como o “arrebatamento” ou “primeira e segunda vinda” não são termos Bíblicos, mas termos de conveniência usados para descrever e designar doutrina Bíblicas.

3) O facto de que a doutrina do arrebatamento é mencionado principalmente por Paulo tem sentido perfeito à luz de toda a Bíblia; Paulo estava a escrever para as igrejas e esta volta é para os Cristãos da igreja. Os outros escritores da Bíblia enfatizam as outras aparições do nosso Senhor que não eram apontadas primeiramente para os Cristãos da igreja.

4) O arrebatamento é o único acontecimento na Bíblia onde as pessoas mortas são ressuscitadas com novos corpos e as pessoas vivas são transformadas ao mesmo tempo como está declarado em I Cor. 15:51-55. Note 5:10. Compare com os comentários de Cristo em João 11:25-26 – “ainda que esteja morto...viverá...vive...nunca morrerá”.

5) A volta de Cristo para a igreja † muitas vezes falado como sendo “imminente” – isto é, pode acontecer a qualquer altura. Os crentes desde o tempo de Paulo têm estado à espera com antecipação para o Senhor reaparecer; segundo as escrituras Jesus definitivamente irá voltar para os seus – é só uma questão de tempo! Se você nunca se arrependeu do seu pecado e confiou em Jesus Cristo, você irá ser deixado para trás – TENHA A CERTEZA da sua salvação!

Capítulo 5

5:1-4 - O arrebatamento da igreja é comparado com a chegada de um ladrão; o Senhor virá silenciosamente de repente, pega na sua igreja e vai embora. O mundo será deixado a pensar ao que aconteceu a todas essas pessoas! Este acontecimento é também comparado com o nascimento – apesar do dia e da hora do nascimento é desconhecido a “estação” ou o tempo geral de um bebê chegar é conhecido. Paulo disse no versículo um que o Cristão deve conhecer “os tempos e as estações” da volta de Cristo para nós. Como? Muitas vezes nos é dito que as coisas do mundo se irão degenerar a um grau assustador antes da volta do Senhor – somente um louco pensa que este mundo está a ficar cada vez melhor. Isto não é apenas pessimismo, mas a Bíblia regista quais as coisas que devem cair antes do Senhor voltar para nós. Cuidadosamente veja II Tess. 2:3; I Tim. 4:1-3; II Tim. 3:1-7,13; e 4:3-4. Quando as condições descritas nestes versículos forem alcançadas, então podemos esperar a volta do nosso Senhor!

5:5-7 - resuma Efésios 5:8 e 11-13 (*9*)

5:8 - compare com Efésios 6:13-17

5:9 - O Cristão não é escolhido para a ira – doutrinariamente isto é uma referência ao tempo de tribulação sobre a terra (veja o mapa). O Cristão não foi escolhido para este derramamento da ira de Deus sobre a terra (veja Ap. 16:1), portanto ele ou ela irá ser removido no arrebatamento.

- por aplicação espiritual, parece verdade que nenhum Cristão terá que suportar a ira de Deus derramada sobre os perdidos no inferno.

- “para obter salvação” – refere-se 0224 redenção futura ou salvação do corpo do crente que irá ocorrer no arrebatamento – veja Rom. 8:23; e as notas sobre I Tess. 4:3-4 a respeito da “santificação futura”.

5:10-11 - compare com 4:15-18

5:12-13 - o crente é ordenado a reconhecer aqueles que estão “sobre eles no Senhor” – o quanto você conhece o seu ministro (pastor) ou pregador? As responsabilidades do pregador para com você são: 1) trabalhar entre vós – Ef. 4:11-12; 2) governar sobre vocês – Heb. 13:7 e 17; e 3) admoestar-vos (v.12) que envolve avisar, instruir e dirigir. Se o líder ou líderes da sua igreja não forem fiéis a fazer isto, você precisa de encontrar uma igreja com um pregador que irá ser obediente à escritura. As suas responsabilidades para com o seu ministro (pastor) e/ou líderes da igreja inclui: 1) reconhecê-los – v.12; 2) estimá-los grandemente em amor por causa da sua obra – I Tim. 5:17-18; e 3) ter paz com eles – Col. 3:13-15. Se você não está a ser obediente nas suas responsabilidades para com o seu pregador, ARREPENDA-SE e comece a ser obediente”.

5:15 - resuma Romanos 12:17-21 (*10*)

5:16 - a chave para viver uma vida Cristã feliz encontra-se em Fil. 4:4 na frase, “no Senhor!”

5:17 - ore até que obtenha uma resposta! Resuma Lucas 18:1-8 (*11*) Lembre-se de que algumas vezes a resposta de Deus é não! Para uma ilustração sobre isto, leia II Samuel 12:14’20.

5:19 - extinguir o Espírito não tem nada a ver com os dons espirituais; refere-se a “resistir” ao espírito (Actos 7:51) e “entristecê-lo” (Ef. 4:30) através da desobediência à palavra escrita. Este extinguir/entristecer/resistir acontece quando nós falhamos de prestar atenção à convicção do Espírito através das escrituras.

5:20 - “profecias” – declarações da verdade conhecida – note como é usado neste contexto através de I Cor. 14:1-25; veja também Ap. 1:3.

5:21 - muitos Cristãos hoje em dia acreditam que tudo o que eles vêem e ouvem e falham para “provar TODAS as coisas” – eles esquecem-se de que o diabo pode fazer milagres (Ap. 16:14) e procura apanhá-los na armadilha usando os seus próprios ministros (II Cor. 11:13-15). Os Cristãos de hoje precisam de ser como as pessoa de Bereia que fizeram o quê segundo Actos 17:10-11? (*12*)

5:22 - um dos versículos mais formais na Bíblia em que nós somos mandados a não apenas abstermo-nos do mal, mas mesmo abstermo-nos de toda a APARÊNCIA do mal! Este versículo está ligado e regado em todas as versões novas da “bíblia” para cobrir os pecados dos cristãos modernos. Numa diz, “Evita cada tipo de mal”. Outra diz, “Abster-se de cada forma de mal”. Somente a AV 1611 (KJV) mostra a aparência do mal tão errada como o próprio mal. É este tipo de rigidez que é ressentido pelos cristãos “modernos” deste tempo onde o Cristianismo está a deteriorar-se rapidamente – veja vs. 1-4!

5:23 - “santifique em tudo” – referes às notas em 4:3-4 nos três estados de santificação que irá ser “toda” completa na “vinda do nosso Senhor Jesus Cristo”.

- note as três partes do homem
- a vinda...” – a volta de Cristo para a igreja tem sido o assunto principal do livro de I Tessalonicenses. Note como este tema tem aparecido em todos os cinco capítulos: 1:10; 2:19; 3:13; 4:13-17; e 5:23.

5:24 - Deus SEMPRE permanece fiel aos seus filhos, mesmo quando eles não lhe são fiéis (o que afirma II Tim. 2:13? (*13*) Aqueles que ensinam que você pode perder a sua salvação de uma forma miserável falham de apanhar este ponto vital.

5:25 - pela forma de aplicação espiritual, você certamente deveria estar a orar regularmente pelos outros crentes; orar uns pelos outros deve ser igualmente uma parte importante do culto de louvor na igreja que você frequenta. Falhar em orar pelos outros pode ser classificado como, segundo I Sam, 12:23? (*14*)

5:26 - uma ordem comum no fim de muitas epístolas de Paulo. Em culturas Orientais, e mesmo em algumas partes da Europa hoje, é aceitável culturalmente cumprimentar uns aos outros com um beijo em cada face – o único aviso de Paulo é que se certifiquem de que se mantêm “santo” e puro.

5:27 - uma ordem especial anexada e esta epístola.

Questionário
I Tessalonicenses 4-5

Nome: _____

Instruções: Este questionário consiste em trinta e três perguntas. A primeira parte do seu questionário consiste das perguntas do seu guia de estudo cujas respostas devem aparecer em baixo. O resto do seu questionário é escolha múltipla. A partir da escritura e os comentários tratados nesta lição, escolha a melhor resposta para a pergunta e faça um circulo em volta. Sempre haverá apenas uma melhor resposta única. Depois de completar este questionário, entregue ao seu professor. Você **pode** usar a sua Bíblia assim como também o material nesta lição para responder a estas perguntas. Cada pergunta vale três pontos.

Parte I – Perguntas de estudo:

1. _____
2. _____
3. _____
4. _____
5. _____
6. _____
7. _____
8. _____
9. _____
10. _____
11. _____
12. _____
13. _____
14. _____

Parte II – Escolha Múltipla:

15. **O que Paulo especificamente afirma como sendo “a vontade de Deus” nos capítulos quatro e cinco?**
 - A. Absterem-se de fornicação
 - B. Dar graça
 - C. Orar no Espírito
 - D. Ambos A e B
16. Qual a parte da “armadura de Deus” Paulo menciona nos capítulos quatro e cinco?
 - A. Espada do Espírito
 - B. Escudo da fé e amor
 - C. Os lombos cingidos com a verdade
 - D. Todas as respostas
17. O que é concupiscência?
 - A. Um anjo
 - B. O copo da ira de Deus
 - C. A consciência cheia de culpa
 - D. Desejos não naturais
18. O que Paulo especificamente ordena a esses crentes para tratarem dos “imbecis”?
 - A. Tirá-los da igreja
 - B. Amá-los
 - C. Confortá-los
 - D. Ambos B e C
19. Qual personagem do VT ilustra a importância de orar até que obtenhamos uma resposta de Deus, mesmo se for “não”?
 - A. David
 - B. Sara
 - C. Abraão
 - D. Ambos B e C
20. O que irá acompanhar a vinda de Cristo para a sua igreja?
 - A. Um grito
 - B. A voz do arcanjo
 - C. A trompeta de Deus
 - D. Todas as respostas

21. Qual dos seguintes **NÃO** é uma das três partes do homem como é afirmado por Paulo?
- A. Alma B. Corpo C. Consciência D. Espírito
22. Qual é a responsabilidade do crente para com o seu pastor ou líderes da igreja?
- A. Conhecê-los C. Estar em paz com eles
B. Estimá-los por causa da sua obra D. Todas as respostas
23. O que Paulo **NÃO** precisava de escrever aos crentes Tessalonicenses porque eles já tinham sido ensinados por Deus para amarem uns aos outros?
- A. O amor de Deus pelo homem C. Amor fraternal
B. O amor do homem por Deus D. Ambos B e C
24. O que irá acontecer àquelas pessoas nos últimos dias que andam a falar acerca de “paz e segurança”?
- A. Destruição irá aparecer repentinamente C. Ambas as respostas
B. Eles irão trazer paz ao mundo D. Nenhuma das respostas
25. Qual é a obrigação do Cristão para com aqueles crentes indisciplinados?
- A. Confortá-los B. Amá-los C. Tirá-los da igreja D. Avisá-los
26. Qual é a ordem para o crente “estudar” nesta passagem?
- A. A palavra de Deus B. O Espírito C. Estar tranquilo D. Ambos A e B
27. Qual é a ordem para o crente “provar”?
- A. Nada – apenas crer B. Se Deus realmente existe C. Se a Bíblia é a verdade D. Todas as coisas
28. Qual o acontecimento que segue imediatamente a volta de Cristo para a igreja?
- A. O reino de 1000 anos C. 2ª Vinda de Cristo
B. 7 anos de tribulação D. Tempo da igreja
29. Qual o termo que é usado por Paulo para descrever o corpo humano neste capítulo?
- A. Recipiente B. Templo do Espírito Santo C. Vaso D. Todas as respostas
30. O que Deus especificamente “chama” cada crente para?
- A. O ministério B. Santidade C. Amar uns aos outros D. Todas as respostas
31. Segundo os capítulos quatro e cinco, quem é que Jesus vai trazer com ele quando ele voltar para a igreja?
- A. Todos os anjos B. O Espírito Santo C. Aqueles crentes que já morreram D. Todas as respostas
32. Como e porquê Paulo ordenou que os Tessalonicenses orassem nestes capítulos?
- A. Sem Cessação B. Com todo o poder deles C. Para orar por ele D. Ambos A & C
33. Paulo não queria que os crentes dormissem, mas fizessem o quê?
- A. Vigiar B. Estar sóbrio C. Por a armadura espiritual D. Todas as respostas

Nível Dois / Lição Nove
II Tessalonicenses 1-3

Instruções: Leia II Tessalonicenses capítulos um a três pelo menos uma vez. Depois de ler essa passagem, leia de novo seguindo os pontos apresentados nesta lição. Qualquer pergunta feita nesta secção seguida da notificação (***) é para responder no seu lugar apropriado no questionário. A única parte desta lição que se deve enviar para os escritórios é o questionário.

Capítulo 1

1:3 - “devemos dar graças a Deus...” – compare com 2:13
 - “encontro” – próprio ou adequado
 - “caridade” – esta palavra é o tipo especial de amor em relação a dar; muitas das novas “bíblias” mudam caridade por simplesmente “amor” e ao fazê-lo passam por cima de um aspecto muito importante do tipo de amor que está a ser debatido.
 - “fé...caridade” – compare com I Tes. 4:9-10

1:4-5 - a igreja dos Tessalonicenses foi um exemplo de fé e paciência para todas as outras igrejas locais na maneira como trataram do problema de perseguições e tribulações. Esta fé e paciência na face de tempos difíceis foi um “sinal manifesto” (ou um exemplo aparente) para outros crentes. Muitos milhares de pessoas têm-se tornado Cristãos depois de verem como os crentes verdadeiros permanecem firmes nos momentos de pressão e circunstâncias difíceis – como é que você aguenta quando aparece uma pressão?

1:5 - O Cristão que sofre pelo Senhor Jesus Cristo será contado digno de reinar com o Senhor no seu reino terreno – veja Rom. 8:17. O que a primeira parte de II Tim. Diz acerca disto? (*1*)

1:6 - alguém que causa problemas a um Cristão pode esperar receber problemas de volta do Pai Celestial desse Cristão! O que diz Paulo em relação a isto em II Tim. 4:14? (*2*)

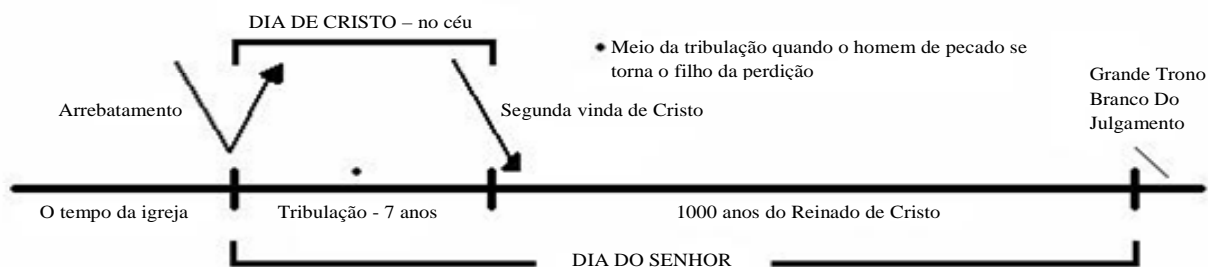

1:7-2:12 - nos próximos 18 versículos, Paulo debate os acontecimentos que ainda estão no futuro em detalhes relativamente exactos – usamos o termo “profecia” para descrever coisas relacionadas com acontecimentos futuros. Por favor use o mapa acima como um ponto de referência para as coisas debatidas nos seguintes versículos.

1:7-10 - Aqui Paulo está a debater a “revelação” ou a “segunda vinda” de Jesus Cristo. Por favor veja a referência do desenvolvimento deste assunto na última lição onde falámos acerca do arrebatamento, ou volta de Cristo para a igreja, envolvendo a volta de Cristo para todos os crentes. Os que morreram em Cristo irão ressuscitar primeiro, depois aqueles crentes que ainda estiverem vivos irão ser transformados; ambos irão se encontrar com Cristo no ar e voltar com Ele para o céu. Esta vinda é semelhante ao ladrão em I Tes. 5 e o mundo não vai saber o que vai acontecer – apenas que milhões de Cristãos desapareceram!

A segunda vinda de Cristo (por vezes chamada “a revelação de Cristo” ou o “segundo advento”), porém, será inteiramente diferentes. Nesta segunda vinda (lembre-se de que a primeira vinda à terra foi como um bebé em Belém) Jesus irá vir na sua glória completa e toda a terra irá testemunhar a sua chegada. Em vez de chegar silenciosamente, Jesus virá do céu com os anjos do seu poder (vs. 7) e como labareda de fogo da vingança (vs.8)

A segunda vinda de Cristo é um dos tópicos principais na Bíblia. Isto, juntamente com os sete anos de tribulação que antecede e os 1000 anos do período de reinado que se segue são chamados colectivamente “o dia do Senhor” ou “aquele dia” alguns centenas de vezes na Bíblia (veja o mapa”. Referências a este tempo de tribulação, a volta do Rei, e o próprio reino podem ser vistos muitas vezes nos Salmos, nos livros de Isaías e até Malaquias, Mateus, Hebreus e especialmente em Apocalipse. Para se entender adequadamente o contexto do que está a acontecer, por favor note o seguinte:

1) I Cor, 10:32 diz que existe três grupos principais de pessoas com quem Deus trabalha – os Judeus, os Gentios e a igreja de Deus. No VT Deus trabalhou exclusivamente com os Judeus; durante o seu ministério terreno Jesus trabalhou quase apenas com os Judeus; no tempo da igreja primitiva no livro de Actos é uma em que Deus ainda continuava a trabalhar quase apenas com os Judeus até que eles, como nação, rejeitaram Jesus como o seu Rei. Deus então virou a sua atenção para os Gentios com Paulo como o “apóstolo para os gentios” (Rom. 11:13); aqueles Judeus e Gentios que confiaram em Jesus como o seu Salvador tornaram-se uma nova entidade – a Igreja. Actualmente nós encontramos-nos no tempo da igreja, esperando para Jesus voltar e nos levar para o céu.

2) Quando a igreja é removida da terra no arrebatamento, Deus volta a sua atenção de novo para os Judeus. Este tempo de grande tribulação tem um propósito principal: afligir o povo Judeu ao ponto em que eles parem de confiar neles próprios e aceitem Jesus como o seu rei (para uma descrição deste tempo leia Sof. 1:14-18 e Joel capítulo 2).

3) Quando os Judeus chegam a este ponto no fim da “tribulação”, as nações do mundo irão se juntar para limpar o povo Judeu na batalha de Armagedom. Quando a situação parece completamente perdida, os Judeus não terão outra escolha a não ser clamarem por Cristo que voltará no ponto crucial nesta batalha e intervém por eles Jesus irá salvar Israel e limpar todos os seus inimigos como está descrito no versículo 8. Compare com Ap. 19:11-21.

4) Uma vez sobre a terra e tendo derrotado os seus inimigos, Jesus irá julgar as nações como está descrito em Mateus 25 e depois irá estabelecer o seu reino aqui sobre a terra por 1000 anos (Ap. 20:4)

Isto é uma grande quantidade de material numa forma muito condensada e nós pedimos para que sejam pacientes conosco. Cada ponto irá ser elaborado noutras lições, mas o aluno deve obter um bom entendimento disto porque eles serão o esboço ou base donde estaremos a estudar.

1:8 - “labareda de fogo” – Resuma Is. 66:15 (*3*) Compare Joel 2:3-5; Ez. 20:46-48; Mal. 4:1 e o “baptismo com fogo” em Mat. 3:11-12. Jesus irá usar fogo para destruir os seus inimigos da face da terra.

- “não obedecem ao evangelho” – obediência ao evangelho envolve apenas uma coisa segundo Rom. 10:16 – CRER! Se você crê que Jesus Cristo morreu na cruz no seu lugar pelos seus pecados, que ele foi sepultado e ressuscitou dos mortos (I Cor. 15:1-4) e que somente ele é tudo o que você precisa de confiar para a sua salvação, você OBEDECEU ao evangelho. Se você não crê que Jesus fez estas coisas por si ou se você acredita que é necessário mais alguma coisa para ser salvo (como boas obras ou baptismo, etc.) ou se você está a confiar nalguma coisa além de Jesus para salvação, você NÃO OBEDECEU ao evangelho.

1:9 - “eterna perdição” – o lago de fogo é a destruição que dura para sempre – não há um fim para isso assim como também não há um fim para a vida eterna. O ensino falso das Testemunhas de Jeová de que as pessoas no inferno queimam até ficarem esquecidas ou o ensino de muitas das nossas denominações principais de que não existe inferno é negar o que diz as escrituras – tais pessoas estão a chamar Deus de mentiroso! Outros versículos que mostram a natureza eterna dos tormentos no inferno são, Dan.12:2; Mat. 25:41 3 Ap. 14:11 só para mencionar alguns. Aqueles que usam o fraco argumento que “um Deus amoroso nunca iria atirar ninguém no inferno---” são culpados por não lerem e não crerem nas suas Bíblias! Deus é um Deus de amor, mas Ele é também um Deus de justiça e santidade. Ele determinou o castigo máximo para o pecado (castigo eterno) e depois mostrou o supremo acto de amor ao morrer na cruz e tomar o castigo por nós. Tudo o que é necessário para evitar o inferno é arrepender e crer em Jesus!

1:10 - “naquele dia” – explicado no versículo 7 como o “dia do Senhor”

1:12 - a razão porque Paulo mencionou estas coisas acerca do segunda vinda do Senhor é para lembrar aqueles crentes Tessalonicenses que estavam a sofrer perseguição (vs. 4) para permanecerem fiéis – Deus iria eventualmente dar-lhes descanso das provocações a iria castigar os seus inimigos. O propósito para isto no vs. 12 é que “o nome do nosso Senhor Jesus Cristo seja glorificado”.

Capítulo 2

2:1 - “vinda...NOSSA reunião com ele” – isto deve ser uma referência ao arrebatamento. É no arrebatamento, não na segunda vinda que os Cristãos estão juntos com Cristo.

2:2 - “o dia de Cristo” – veja o mapa; o dia de Cristo refere-se ao arrebatamento e os acontecimentos que ocorrem no céu enquanto esses na terra estão a passar pela Tribulação. O dia de Cristo refere-se principalmente a Cristo e a Igreja no arrebatamento no céu; o dia do Senhor refere-se principalmente a Deus tratar dos Judeus e do mundo na terra.

2:3 - aqui “aquele dia” está a referir-se de novo ao arrebatamento. Antes que possa vir, duas coisas devem acontecer: 1) deve haver um grande afastamento da fé – veja a análise na lição anterior debaixo de I Tes. 5:1-4; e 2) “aquele homem do pecado...o filho da perdição” deve ser revelado.

Nos próximos versículos Paulo lança o debate acerca de um dos indivíduos mais falados na escritura e mesmo assim um dos mais mal entendidos. A única pessoa referida mais vezes é o próprio Jesus Cristo. Este indivíduo tem dezenas de diferentes títulos mas é mais bem conhecido como o “Anticristo” ou a “Besta”. Na passagem perante o aluno, Paulo refere-se a este homem como “o homem do pecado”, “o filho da perdição”, (v.3) e “o iníquo” (v. 8). Uma completa análise do “Anticristo” irá ter lugar em estudos futuros, mas para entender a passagem perante nós por favor note:

1) Isaías 14:12-15 descreve como o diabo começou a existir. Satanás era originalmente um anjo chamado Lúcifer que se tornou cheio de orgulho e foi expulso do céu. Quais as cinco coisas que Lúcifer disse “eu irei” fazer? (*4*). Desde esta altura, o Diabo ou Satanás, está solto para enganar a Deus e frustrar os seus planos. O diabo não é uma figura com um fato vermelho e chifres aguçados e uma cauda em bico com uma forquilha, mas um “anjo de luz” (II Cor. 11:14); o “o chefe dos caminhos de Deus” (Job 40:19); e “cheio de sabedoria e perfeito em beleza” (Ez. 28:12). O seu método tem sempre sido ser positivo, ser subtil, e trabalhar através do engano e imitação.

2) Em Génesis 3:15, Deus fez uma profecia em relação a Eva e o diabo. Deus afirmou que ambos iriam ter um descendente (“semente”) e que apesar da semente do Diabo iria ferir a semente da Eva, eventualmente a semente de Eva iria esmagar a semente do Diabo. A eventual semente referida de Eva era Jesus Cristo “ferido” no Calvário. A semente de Satanás é o Anticristo que será “esmagado” na segunda vinda de Cristo depois da tribulação.

3) Como foi afirmado, o Diabo trabalha por imitação, e o Anticristo será a perfeita imitação do Diabo a Jesus Cristo. O Anticristo numa casca é um homem que pode estar vivo mesmo agora nesta terra. A partir de muitas dezenas de passagens do VT que iremos estudar no futuro, sabemos que ele irá ser revelado como “o homem do pecado” precisamente antes do arrebatamento como um tipo de líder do mundo dando especial protecção aos Judeus e parecendo ser o seu Messias há muito tempo esperado. Ele irá governar o mundo por três anos e meio e irá depois virar-se contra os Judeus; quando ele fizer isto ele irá ser assassinado. Numa perfeita imitação de Cristo, este homem irá ser ressuscitado da morte, mas irá ser possuído pelo próprio Satanás – ele irá então ser conhecido como o “filho da perdição” (perdição significando condenação ou destruição).

2:4 - quando este homem ressuscitar da morte como Satanás na carne, então todo o “inferno” se quebra na terra num sentido literal. Leia Ap. 13 para uma descrição de algumas das coisas que este “homem” faz. Segundo o versículo 4 do nosso texto, ele irá entrar no templo de Deus que então existirá em Jerusalém e exige ser adorado como Deus (compare com Mat. 24:15). A segunda parte dos sete anos de tribulação irá apresentar horrores incriveis para o mundo quando Deus derramar a sua ira do céu sobre a terra e o Anticristo, numa fúria satânica, procura exterminar os Judeus da terra.

2:7 - “mistério da injustiça” – para entender este mistério, tudo o que é necessário é comparar com o seu oposto. Leia I Timóteo 3:16 onde o “mistério da piedade” é explicado como sendo “Deus manifestado na carne”. O mistério da injustiça é Satanás manifestado na carne. Apesar deste mistério alcançar o seu ponto mais alto meio caminho através da Tribulação, já estava a trabalhar nos tempos de Paulo (César em Roma estava a reclamar ser Deus e exigir adoração – daí a perseguição dos Cristãos que não se submetiam.

“deixar” agora significa “permitir”, mas também é uma palavra que em inglês antigo significava “parar” ou “impedir” – compare como é usada em Is. 43:13. Se os versículos c-8 foram tomados com o valor que apresentam, o “filho da perdição” irá eventualmente ser revelado, mas alguma coisa está presentemente a segurá-lo ou a impedi-lo de que isso aconteça. Essa coisa é deus! Deus está a segurar tudo até à altura certa quando o Anticristo humano (homem do pecado) é tirado do caminho e que aquele corpo possuído por Satanás como “aquele Demónio” – o filho da perdição. Como foi afirmado, isto irá acontecer no meio da Tribulação.

2:8 - o Anticristo no seu estado possuído por Satanás irá funcionar sobre a terra por três anos e meio até que Jesus volte na segunda vinda. O que diz Is. 11:4 acerca de “o espírito da sua boca”? (*5*) Resuma a descrição de como isto irá acontecer em Ap. 19:11-12 (*6*).

2:9 - note que Satanás tem uma certa maneira de “trabalhar” através da sua mão direita, o Anticristo – é descrito como “como todo o poder e sinais e maravilhas de mentira”. Tome notas cuidadosamente do seguinte:

1) existem apenas cinco actos milagrosos especificamente chamados “sinais” no NT – Marcos 16:17-18 os lista como expulsar demónios, falar novas línguas, pegar nas serpentes, proteger de veneno, e curar os doentes. I Cor. 14:22 volta a enfatizar o dom de línguas como um sinal. Fora dos cerca de um dúzia de dons do Espírito Santo praticados pela igreja primitiva, quatro deles eram “sobrenaturais” (línguas, interpretações, curas e milagres) em carácter e eram designados para serem “sinais” para a nação de Israel.

2) esses sinais sobrenaturais eram chamados os “sinais de um apóstolo” em II Cor. 12:12 e eram dados por Deus para identificar os apóstolos para que eles pudessem testificar a nova verdade a Israel, “confirmando” isso como sendo de Deus (Marcos 16:20). Resuma as coisas que são semelhantes em II Cor. 12:12 e Rom. 15:18-19 (*7*). Se alguém vem afirmar que é um apóstolo e não pode produzir os “sinais”, são denunciados como “mentirosos”. Resuma II Cor. 11:13 (*8*). A igreja de Efésio era recomendada por tentar alguns desses falsos apóstolos e encontrá-los como sendo mentirosos em Ap. 2:2

3) Com esses pontos em mente, nós notamos que o Anticristo virá, reclamando ser o verdadeiro Cristo e tendo todos os milagres e sinais necessários para apoiar a sua reclamação! Ap. 16:14 afirma claramente que o Diabo pode fazer

milagres e II Tes. 2:9 afirma que ele irá fazê-los! Mat.24:24 afirma que esses “sinais e maravilhas” irão ser tão convincentes, que mesmo aqueles que se tornarem crentes durante a Tribulação serão tentados a crerem na mentira perante os seus olhos.

4) Toda esta informação coloca muitos dos Carismáticos actuais numa situação terrível. Aquele que professa que está a praticar dons ou sinais que são válidos para hoje quando todo o peso do NT afirma o contrário (será debatido mais especificamente quando este assunto aparecer). Esses sinais eram para autenticar o ofício de um apóstolo e para confirmar nova verdade para a nação Judaica como sendo de Deus. O Anticristo, trabalhando no poder de Satanás, irá perverter terrivelmente essas coisas numa tentativa de enganar a humanidade em pensar que ele é Deus. A fundação está a ser lançada actualmente nas igrejas (que é onde Satanás funciona – II Cor. 11:14-15) para levar as pessoas a confiarem nas suas experiências sobre a palavra de Deus. O trabalho de Satanás tem tido muito sucesso porque muitos verdadeiros Cristãos, quando lhes é apresentado com a verdade Bíblica irão responder com “Mas eu vi.....! Muitos hoje e na Tribulação irão ser reprovados ou envergonhados porque colocaram as suas experiências acima da palavra de Deus!

2:10 - o que é a “verdade” segundo João 17:17? (*9*)

2:11 - quando um Cristão rejeita a verdade que Deus lhe revela, pára de crescer como Cristão até que aceite esta verdade que Deus lhe deu. Os descrentes que recusem aceitar a verdade Bíblica irão acabar por serem enganados porque Deus irá enganar o homem ou qualquer pessoa que não ama a verdade. Veja Ez. 14:3-9 para ver o princípio geral envolvido.

2:11-12 - o homem ou a mulher perdidos neste período da igreja que rejeita o evangelho agora não se irá tornar crente na Tribulação. O quadro geral indica que somente aqueles com a esperança de serem salvos na Tribulação são aqueles que nunca ouviram a verdade antes do arrebatamento.

2:15 - existem boas “tradições” e más “tradições” – resuma Marcos 7:8-13 (*10*). As tradições que estão em linha com a Bíblia podem ser conservadas. As tradições que contradizem a escritura devem ser rejeitadas. Este ponto tem colocado um dilema particular para a Igreja católica Romana onde a tradição e a Bíblia são consideradas autoridades iguais – quando se contradizem, a Igreja Católica Romana muitas vezes decide em favor da tradição.

Capítulo 3

3:1 - às vezes a palavra do Senhor pode NÃO ter um curso livre como em Mat. 13:18-22; portanto, você deve-se juntar a Paulo na sua oração para que a palavra do Senhor tenha um curso livre através do seu ministério neste Domingo.

- Paulo também orou para que a palavra do Senhor fosse glorificada mostrando-nos o quanto a Bíblia é importante. Até que ponto é a palavra de Deus é “engrandecida” segundo o Salmo 138:2? (*11*)

3:3 - “guarda do maligno” – Resuma I Cor. 10:13 (*12*)

3:5 - os nossos corações precisam de ser dirigidos por causa do estado em que estão – qual é esta condição segundo Jer. 17:9? (*13*)

3:6-11 - um Cristão desordeiro segundo a passagem é um Cristão que não trabalha. Muitos no nosso país que não trabalham e estão a receber benefício talvez não apreciam isto, mas Paulo enfatiza este ponto como uma ordem e exortação pelo Senhor Jesus Cristo (v. 12). Se você é um homem que se encontra nesta situação, gostaríamos de o encorajar a não ficar transtornado com a palavra de Deus, mas em oração procurar a ajuda de Deus para encontrar emprego. Deus sempre providencia a força para ir ao encontro das tarefas que Ele providencia para nós e será fiel (v. 3) em nos ajudar a obedecer à sua palavra.

3:8-9 - quando Paulo estava em Tessalónica, ele trabalhava fisicamente. Ele não precisava de o fazer como Deus tinha ordenado que os pregadores deviam viver das ofertas das pessoas a quem ministravam (I Cor. 9:13-14); apesar dele não precisar de trabalhar, ele o fez para ser um exemplo para as pessoas, mesmo que ele fosse classificado nos termos que usamos agora como “deficiente” (II Cor.12:7-10; Gál. 4:15).

3:10 - não trabalha, não coma – como uma ilustração disto, note a história em II Reis 4:1-6 onde Elias fez com que a mulher ganhasse o seu dinheiro, mesmo que fosse por milagre, em vez de simplesmente lhe dar isso a ela.

3:14-15 - existem alturas quando os Cristãos precisam de se separar dos outros Cristãos. A verdade da Bíblia é muito mais importante aos olhos de Deus do que a unidade.

Questionário
II Tessalonicenses 1-3

Nome: _____

Instruções: Este questionário consiste em trinta e três perguntas e uma pergunta de bônus. A primeira parte do seu questionário consiste das perguntas do seu guia de estudo cujas respostas devem aparecer em baixo. O resto do seu questionário é escolha múltipla. A partir da escritura e os comentários tratados nesta lição, escolha a melhor resposta para a pergunta e faça um círculo em volta. Sempre haverá apenas uma melhor resposta única. Depois de completar este questionário, entregue ao seu professor. Você **pode** usar a sua Bíblia assim como também o material nesta lição para responder a estas perguntas. Cada pergunta vale três pontos.

Parte I – Perguntas de estudo:

1. _____
2. _____
3. _____
4. _____
5. _____
6. _____
7. _____
8. _____
9. _____
10. _____
11. _____
12. _____
13. _____

Parte II – Escolha Múltipla:

14. Qual do seguinte **NÃO** é um nome do Anticristo encontrado no livro de II Tessalonicenses?
 - A. Filho da Perdição
 - B. A Besta
 - C. O Demónio
 - D. Homem do Pecado
15. Qual o acontecimento foi descrito em II Tessalonicenses 1:7-10?
 - A. A primeira vinda de Cristo
 - B. A segunda vinda de Cristo
 - C. O arrebatamento
 - D. Nenhuma das respostas
16. O que Deus irá mandar àqueles que não recebem o amor da verdade?
 - A. Misericórdia
 - B. O Espírito Santo
 - C. Mais verdade
 - D. Fortes desilusões
17. O que Paulo incentivou esses crentes a **NÃO** se “cansarem de”?
 - A. Caridade uns para com os outros
 - B. Esperar pacientemente pela vinda de Cristo
 - C. Fazer o bem
 - D. Todas as respostas
18. Em II Tessalonicenses 2:7, o que significa a palavra “deixar”?
 - A. Permitir
 - B. Prevenir
 - C. Alugar ou arrendar
 - D. Nenhuma das respostas
19. O que Paulo ordenou aos crentes para fazerem se quisessem comer?
 - A. Amar uns aos outros
 - B. Comunhã
 - C. Trabalhar
 - D. Todas as respostas
20. Qual era a dificuldade que a igreja de Tessalónica estava a passar?
 - A. Crise financeira
 - B. Perseguição
 - C. Divisão
 - D. Falsa doutrina

21. Qual do seguinte **NÃO** era uma coisa que Paulo pediu aos crentes para orarem com ele?
- A. Que a palavra do Senhor fosse glorificada
 B. Por libertação dos homens injustos
 C. Para que a sua alma fosse refrescada
 D. Para que a palavra do Senhor tenha livre curso
22. O que deve acontecer antes do dia em que Cristo pode vir?
- A. O homem do pecado deve ser revelado
 B. Muitos se desviarão
 C. Segunda vinda
 D. Ambos A e B
23. O que Paulo queria que Deus dirigisse os corações dos Tessalonicenses?
- A. Esperar pacientemente por Cristo
 B. Alegria do Espírito
 C. Amor de Deus
 D. Ambos A e C
24. O que é o “mistério da iniquidade”?
- A. Pecado
 B. Satanás manifestado na carne
 C. Jesus manifestado na carne
 D. Ambos A e B
25. Em relação à tribulação, quando é que o “homem do pecado” se torna “o demónio” – o “filho da perdição”?
- A. Antes
 B. no Começo
 C. No meio
 D. Mesmo no fim, precisamente antes da Segunda Vinda
26. Quem é que Paulo diz especificamente que voltará com Cristo na sua Segunda Vinda segundo II Tessalonicenses?
- A. Abraão, Isaac e Jacob
 B. O anticristo
 C. Os anjos
 D. Ambos B e C
27. O que é que o anticristo usa para enganar a humanidade durante a Tribulação?
- A. O poder de Satanás
 B. Maravilhas
 C. Sinais
 D. Todas as respostas
28. Onde é que o Anticristo tenta demonstrar ao mundo que ele é “Deus”?
- A. No templo em Jerusalém
 B. No Egipto
 C. Em Roma
 D. Milagrosamente nos céus
29. O que desejava Paulo que Deus “guardasse” os Tessalonicenses?
- A. Mal
 B. Do homem maligno
 C. Do demónio
 D. Todas as respostas
30. Paulo disse que Deus nos deu o quê “eterno”?
- A. Vida
 B. Esperança
 C. Graça
 D. Consolação
31. O que diz Paulo que estava a “crescer excessivamente” em Tessalónica?
- A. A sua fé
 B. O seu amor
 C. A sua paciência
 D. Ambos B e C
32. Qual do seguinte **NÃO** é um dos três grupos principais de pessoas que Deus já tratou historicamente?
- A. Gentios
 B. Samaritanos
 C. A Igreja
 D. Os Judeus
33. Onde nas escrituras está a primeira profecia de que um dia iria existir um Anticristo, o homem que é o braço direito de Satanás?
- A. Génesis
 B. Salmos
 C. Isaias
 D. II Tessalonicenses

Nível Dois / Lição Dez
Teste sobre I e II Tessalonicenses

Nome: _____

Instruções: Este teste cobre todos os livros de I e II Tessalonicenses. É composto de cinquenta perguntas valendo dois pontos cada uma e uma pergunta de bônus. Você **pode** usar a sua Bíblia, as suas lições anteriores e os seus questionários corrigidos para o ajudar a responder a estas perguntas. Quando completar todas as perguntas, envie todo o teste.

Parte I – Ligar: Estude o mapa abaixo. As diferentes partes principais deste simples mapa profético foram mudados por letras. Ligue as letras com as suas descrições correspondentes e coloque as letras nos espaços em branco.

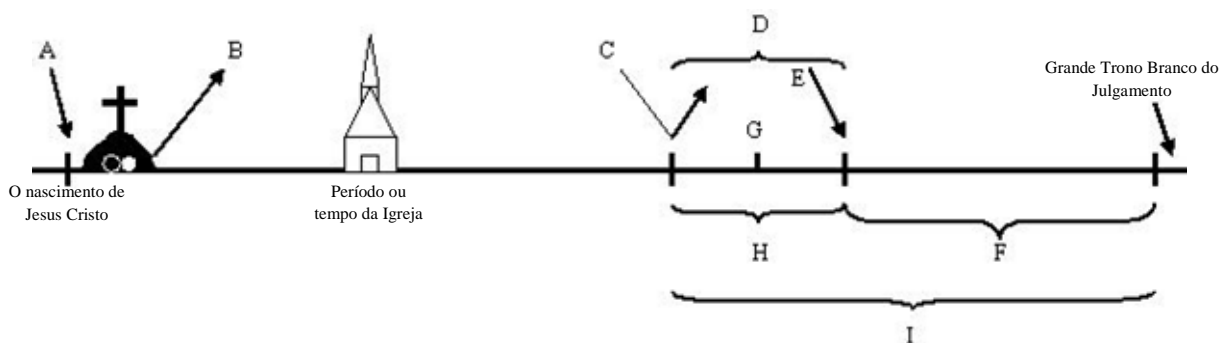

- | | |
|-------------------------------------|--|
| _____ 1. O dia do Senhor | _____ 6. O reino terreno de Cristo |
| _____ 2. A ascensão de Cristo | _____ 7. O arrebatamento |
| _____ 3. A primeira vinda de Cristo | _____ 8. Metade da Tribulação quando Satanás vem habitar como Anticristo |
| _____ 4. A segunda vinda de Cristo | _____ 9. O dia de Cristo |
| _____ 5. A Tribulação | |

Parte II – Ligar: Muitas pessoas confundem as diferentes vindas de Cristo com a volta de Cristo para a igreja. Em baixo estão alinhadas algumas passagens de Tessalonicenses juntamente com várias afirmações. Se o item se refere à *primeira vinda de Cristo*, coloque um **A** ao lado; se o item se refere ao *arrebatamento ou volta de Cristo para a igreja*, coloque um **B** ao lado; se o item se refere à *segunda vinda de Cristo*, coloque um **C** ao lado. Certifique-se de que só usa uma letra para cada item.

- | | |
|---|---|
| _____ 10. I Tes. 4:13-17 | _____ 17. Precisamente depois da tribulação |
| _____ 11. Jesus vindo com um bebé | _____ 18. A crucificação, sepultamento e ressurreição de Cristo |
| _____ 12. Jesus encontrando-se com os crentes no ar | _____ 19. Associado com o “dia de Cristo” |
| _____ 13. Jesus destruindo os seus inimigos | _____ 20. I Tes. 3:13 |
| _____ 14. II Tes. 1:8-10 | _____ 21. II Tes. 3:5 |
| _____ 15. Jesus vivendo na terra durante 33 anos | _____ 22. Cristo vem com fogo |
| _____ 16. Precisamente antes da tribulação | _____ 23. A voz do arcanjo |

Parte III – Escolha múltipla: Faça um círculo, na melhor resposta correcta.

24. O problema principal que a igreja de Tessalónica estava a passar tinha a ver com:
- A. Crise financeira B. Falsa doutrina C. Perseguição D. Todas as respostas
25. O que o crente deve fazer pelo “fraco” segundo Paulo?
- A. Apoiá-los B. Fortalecê-los C. Orar por eles D. Todas as respostas

26. Qual será o resultado de Deus enviar uma ilusão para aqueles que não gostam da verdade durante a tribulação?
- A. Eles se irão arrepender e servir a Deus C. Eles irão crer numa mentira
B. Eles irão esperar pacientemente por Cristo D. Nenhuma das respostas
27. Ao que deve uma pessoa comparar as suas tradições para determinar se essas tradições devem ou não ser guardadas?
- A. Revelações e profecias actuais dadas pelo Espírito Santo C. A palavra escrita de Deus
B. Os escritos dos pais da igreja primitiva D. Todas as respostas
28. Onde é que Paulo foi “vergonhosamente tratado”?
- A. Tessalónica B. Filipos C. Jerusalém D. Atenas
29. Paulo **NÃO** precisou de escrever acerca disto aos Tessalonicenses porque Deus já os tinha ensinado acerca disso:
- A. Amor fraternal B. Oração e Jejum C. Fornicação D. Todas as respostas
30. Qual será o clamor dos últimos tempos precisamente antes de Deus mandar “ destruição repentina” sobre a humanidade?
- A. “Eis, ele vem!” B. “Paz e segurança!” C. “Redenção está próxima!” D. Nenhuma das respostas
31. Qual é a responsabilidade do crente para com o seu pregador ou ministro?
- A. Estimá-los pelo seu trabalho C. Conhecê-los
B. Estar em paz com eles D. Todas as respostas
32. O que **NÃO** caracterizou as “exortações” de Paulo aos Tessalonicenses?
- A. Artimanha B. Imundice C. Engano D. Todas estas respostas caracterizaram as suas exortações
33. Como é que Paulo ordenou aos Tessalonicenses para se alegrarem?
- A. No Senhor B. Do coração C. Para sempre D. Todas as respostas
34. Quem impediu Paulo?
- A. O anticristo B. Timóteo C. Satanás D. Onésimo
35. Dos seguintes o que **NÃO** é verdade acerca do anticristo?
- A. Ele será destruído pelo brilho da vinda de Cristo
B. Ele irá sentar-se no trono de Deus reclamando ser Deus
C. Ele irá realizar sinais e falsas maravilhas
D. Ele irá perseguir e procurar destruir a verdadeira igreja de Deus
36. O que Paulo define como um irmão Cristão “desordeiro”?
- A. Não trabalha B. Ensina falsas doutrinas C. Comete fornicção D. Todas as respostas
37. Qual o pecado particular que tinha sido um problema entre os Tessalonicenses antes da sua conversão?
- A. Adoração de ídolos B. Alcoolismo C. Concupiscência D. Todas as respostas
38. Como foram os Tessalonicenses ordenados a orar?
- A. Sinceramente B. Sem cessar C. No Espírito D. Todas as respostas

39. Paulo recomenda aos Cristãos a não dormirem, mas vigiar e mais o quê?
- A. Orar B. Ser sóbrio C. Amar um ao outro D. Esperar pacientemente
40. Paulo disse que Deus não nos chamou para “impureza”, mas para quê?
- A. Santidade B. Misericórdia C. Sermos fiéis D. Todas as respostas
41. O que vamos nós possuir “santificação e honra” segundo aquilo que Paulo ordenou a esses crentes?
- A. As nossas igrejas locais B. Os nossos corpos C. As nossas mentes D. Todas as respostas
42. Qual o versículo importante em I Tessalonicenses que muitas das novas “bíblis” alteram e assim cobrem muitos dos “pecados” dos seus leitores?
- A. 1:9 B. 2:13 C. 5:3 D. 5:22
43. Paulo falou dos Cristãos que irão um dia “obter salvação”, a que se estava ele a referir?
- A. Cristãos que perdem a sua salvação e são salvos outra vez
 B. Pessoas que fingem ser Cristãos que de facto um dia irão ser verdadeiramente nascidos de novo
 C. O facto de que a alma do Cristão não é realmente salva até que chegue ao céu
 D. O facto do corpo ser mudado num corpo glorificado na vinda de Jesus para a igreja
44. O facto de que o Anticristo irá um dia ser morto e ressuscitado como o filho da perdição com Satanás a habitar nele é chamado o quê por Paulo?
- A. A grande controvérsia B. O mistério da iniquidade C. Confusão aparente D. Ambos A e B
45. O Anticristo irá enganar muitos ao usar “sinais e falsas maravilhas” – qual é o grupo particular que é particularmente susceptível a tal engano por causa da sua confiança sobre os sinais, maravilhas e experiências?
- A. Mormons B. Crentes da Bíblia C. Católicos Romanos D. Movimento Carismático
46. Quando Paulo pregou, muitos dos Judeus de Tessalónica não gostaram da sua mensagem e causaram um distúrbio - qual foi a casa que eles invadiram?
- A. Silvano B. Jason C. Aquila D. Onésimo
47. Quando Jesus voltar para a igreja, quem irá vir com ele?
- A. Os anjos B. Os seus santos C. O Espírito Santo D. Todas as respostas
48. Quando Jesus voltar de pois da tribulação para estabelecer o seu reino terreno, quem irá vir com ele segundo o livro II Tessalonicenses?
- A. Os anjos B. Os seus santos C. O Espírito Santo D. Todas as respostas
49. Qual é o dever do Cristão para com aqueles crentes que são mal comportados?
- A. Confortá-los B. Amá-los C. Pô-los fora da igreja D. Aconchegá-los
50. Qual é o termo usado por Paulo para descrever o corpo humano nestes capítulos?
- A. O homem velho B. Templo do Espírito Santo C. Vaso D. Vento

Pergunta de bónus: (Vale cinco pontos)

O que é mandado ao crente para provar e ficar firme?